

**EDL +
FS, VS, VSE**

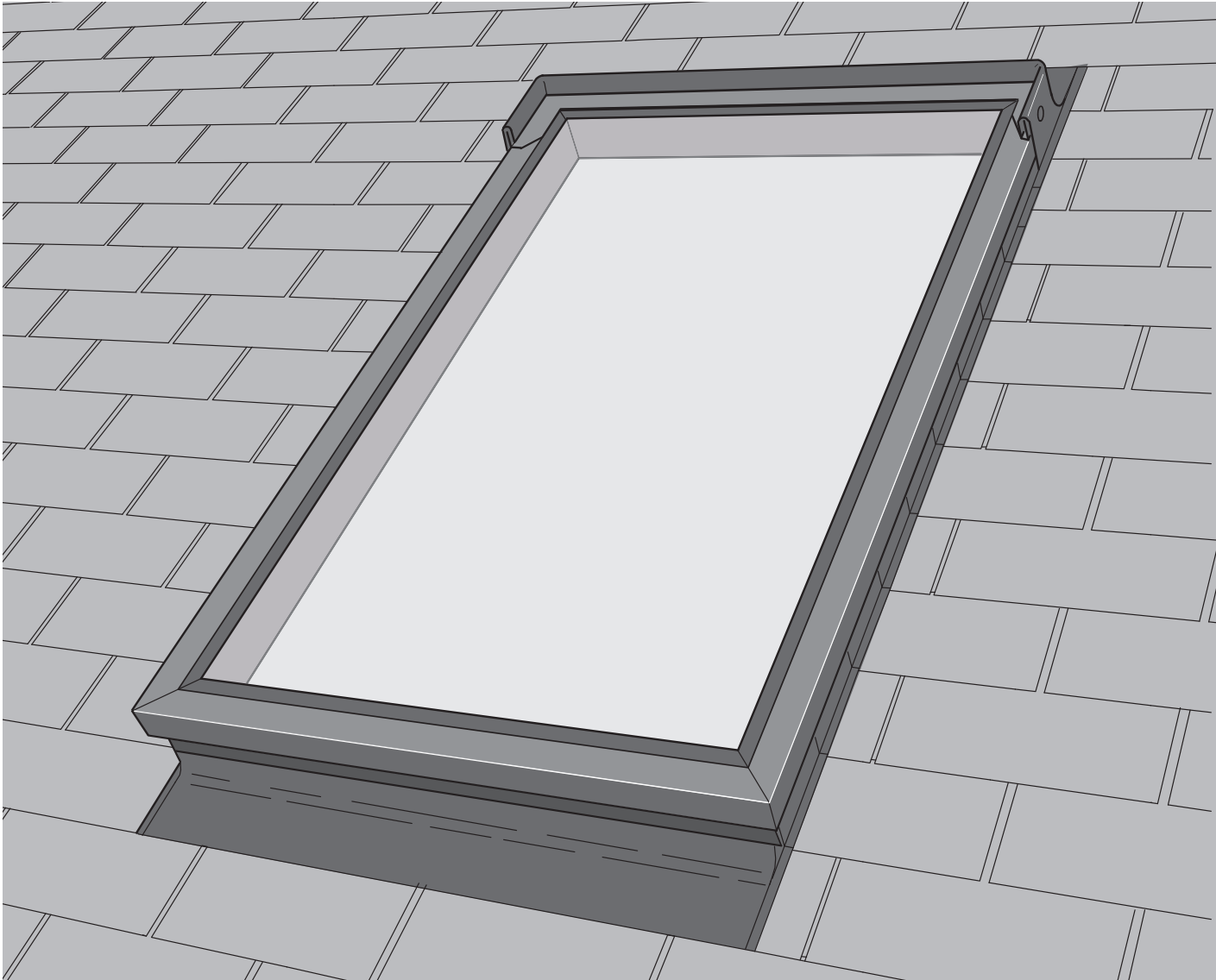

ENGLISH:**IMPORTANT INSTALLATION HINTS****ROOF PITCH:**

EDW is designed for roof pitch 15-85 deg.
For roof pitch less than 3:12 (15 deg.) call VELUX for installation guidelines.

SNOW AND METAL ROOFING:

In areas with extreme snow conditions, snow jacks or other protection should be used above the skylight to prevent sliding snow from damaging the skylight.
Protection against sliding snow is particularly important on metal roofs with roof pitch above 7:12 (30 deg.).

VAPOR ESCAPE AND VAPOR BARRIER:

Insure tight joints where the finish material connects to the finish groove and to the ceiling - detail **1**.
Install vapor barrier to the finish groove - details **2**.

UNDERLAYMENT:

Install underlayment up against the frame on all four sides and establish over-flashing drainage at the top - details **2**.
Consider use of VELUX underlayment (type ZOZ 121 in US and ZOZ 211 in Canada) in areas with severe weather conditions and on roofs with low roof pitch.

INSULATION:

Insulate carefully around skylight always maintaining min ½" (15 mm) distance to flashing - detail **3**.
In cold areas a combination of flared and 4" (100 mm) perpendicular lining at top and bottom allows for better insulation - detail **4**.

ESPAÑOL:**CONSEJOS DE INSTALACIÓN IMPORTANTES****INCLINACIÓN DEL TECHO:**

EDW está diseñado para los techos con una inclinación desde 15 hasta 85 grados.
Para techos con inclinación inferior a 3:12 (15 grados) llame a VELUX para guías de instalación.

NIEVE Y TECHOS DE METAL:

En áreas donde se producen fuertes nevadas, deben usarse protectores contra la nieve sobre el tragaluz para evitar que la nieve que se desliza dañe el tragaluz.
La protección contra la nieve que se desliza es particularmente importante en los techos de metal con una inclinación superior a 7:12 (30 grados).

ESCAPE DE VAPOR Y BARRERA DE VAPOR:

Asegúrese de que la unión del material del remate con el falso techo y la ranura del remate sea estanca - detalle **1**.
Instale la barrera de vapor en el falso techo - detalles **2**.

LÁMINA DE SOPORTE:

Instale una lámina de soporte contra el marco en los cuatro lados y establezca el drenaje sobre el tapajuntas desde arriba - detalles **2**.
Puede usar lámina de soporte VELUX (tipo ZOZ 121 en EE.UU. y ZOZ 211 en Canadá) en áreas donde las condiciones climáticas son severas y en los techos con inclinación baja.

 AISLACIÓN:

Aísle cuidadosamente alrededor del tragaluz manteniendo siempre una distancia de como mínimo ½" (15 mm) con relación al tapajuntas - detalle **3**.
En áreas frías puede lograrse una mejor aislación combinando recubrimiento de 4" (100 mm) perpendicular y oblicuo - detalle **4**.

FRANÇAIS :**IMPORTANTES CONSEILS D'INSTALLATION****PENTE DE TOIT :**

Le type EDW est conçu pour une pente de toit de 15 à 85 degrés.

Pour les pente de toits de 3/12 (15 degrés) où moins, appelez VELUX pour obtenir des recommandations.

Couvertures de toit en métal ou de neige : Dans les régions où il neige, il faut utiliser des manchettes d'étanchéité ou autres dispositifs de protection au-dessus du puits de lumière pour éviter que la neige n'arrache le puits de lumière ou l'une ou l'autre de ses composantes.

Il est particulièrement important de prévoir une protection contre la neige qui glisse pour les toitures en métal ayant une pente de plus de 7/12 (30 degrés).

ÉVACUATION DE VAPEUR ET COUPE-VAPEUR :

Faites un joint étanche là où le matériau de finition rejoint la rainure de surface et le plafond - détail **1**.
Installez le coupe-vapeur sur la rainure de surface - détails **2**.

SOUS-COUCHE :

Installez la sous-couche sur les quatre côtés du cadre et le dériveur de pluie au haut - détails **2**.
Songez à utiliser la sous-couche VELUX (de type ZOZ 121 aux États-Unis et de type ZOZ 211 au Canada) dans les régions où le climat est rigoureux et pour les toits de faible pente.

ISOLATION :

Isolez bien le pourtour du puits de lumière ; la distance entre le solin et l'isolation doit être d'au moins ½ po (15 mm) - détail **3**.
Dans les régions où le climat est rigoureux, une combinaison de revêtement perpendiculaire de 4 po (100 mm) et évasé au haut et au bas assure une meilleure isolation - détail **4**.

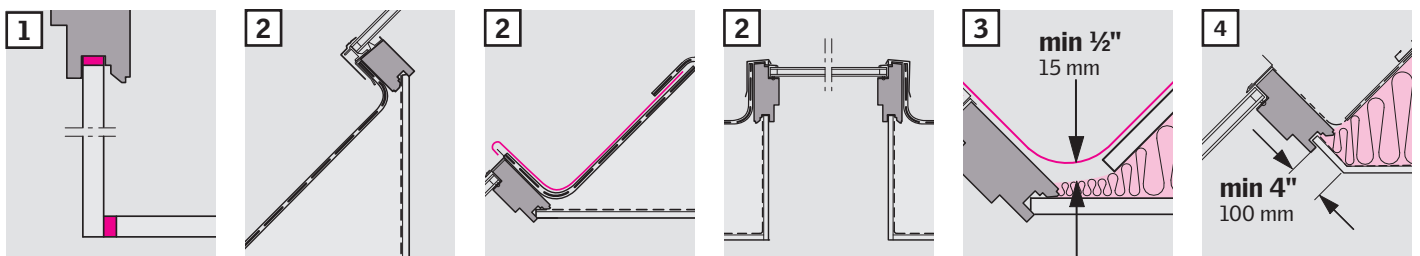
**ENGLISH:**

Seller assumes no obligation whatsoever for failure of an architect, installer or building owner to comply with all applicable law ordinances, building codes and safety requirements.

ESPAÑOL:

El proveedor no asume responsabilidad alguna por el incumplimiento de ordenanzas legales, normas de construcción o requisitos de seguridad por parte del arquitecto, instalador o constructor.

FRANÇAIS :

Le vendeur n'assume aucune responsabilité, quelle qu'elle soit, dans le cas où un architecte, un installateur ou un propriétaire n'observe pas les règlements de la loi qui sont applicables ainsi que les normes du code du bâtiment et de sécurité.

EDL

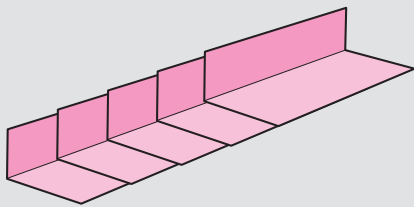

Use EDL size TAMAÑO DEL EDL Format du EDL	For skylight size Para tamaños de tragaluz Convient aux formats de puits delumière
056	056
106	106, 104, 101
112	112, 108
156	156, 150
308	308, 306, 304, 302
606	606, 601

ENGLISH: EDL is designed for thin roofing materials with exposures between 4½" - 5½" (115 - 140 mm). For exposures less than 4½" or greater than 5½", a VELUX ZZZ 165 step flashing kit is required.

ESPAÑOL: EDL está diseñado para materiales de cubierta finoscon exposiciones entre 4½" - 5½" (115 - 140 mm). Para exposiciones inferiores a 4½" o superiores a 5½", se requiere el juego de piezas escalonadas VELUX ZZZ 165.

FRANÇAIS: Le solin EDL est conçu pour le matériau de revêtement mince lorsqu'exposé de 4½ po à 5½ po (115 - 140 mm). Pour une exposition inférieure à 4½ po ou supérieure à 5½ po, il est nécessaire d'utiliser les pièces de solin additionnelles VELUX ZZZ 165.

ZZZ 165

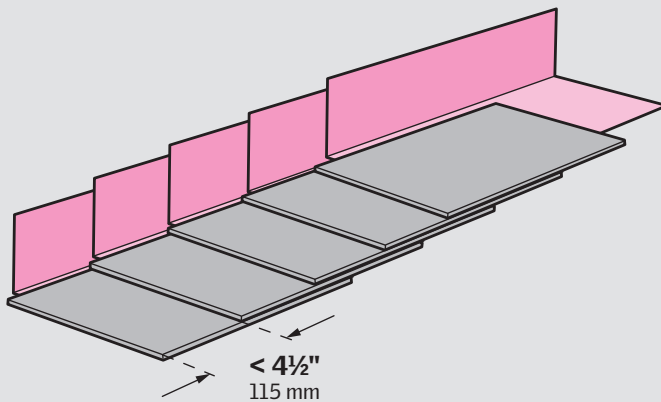

ENGLISH: Use the VELUX ZZZ 165 step flashing kit in addition to the standard step flashing pieces to ensure one step flashing piece per course of roofing material at exposures below 4½" (115 mm).

ESPAÑOL: Use el juego de piezas de tapajuntas escalonado VELUX ZZZ 165 además de las piezas de tapajuntas escalonado estándares para asegurarse de que haya una pieza de tapajuntas escalonado por hilera de material de cubierta a una exposición inferior a 4½" (115 mm).

FRANÇAIS: Utilisez les pièces de solin additionnelles VELUX ZZZ 165 en plus du solin à gradins standard EDL lorsque le matériau de revêtement est exposé à moins de 4½ po (115 mm). Utilisez une pièce de solin par rangée de matériau de revêtement.

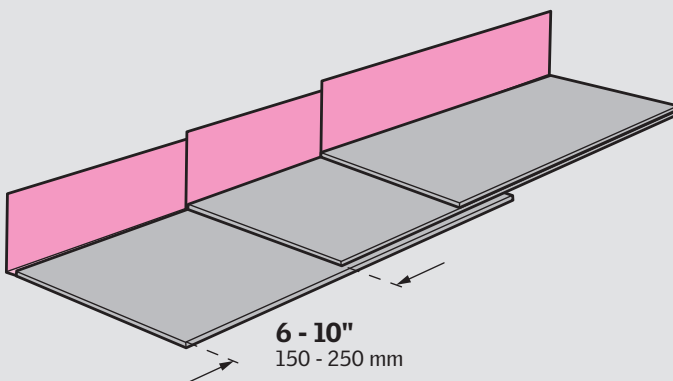

ENGLISH: Use the VELUX ZZZ 165 step flashing kit to replace the standard step flashing pieces to obtain adequate overlap with roofing materials having exposures between 6-10 inches (150 - 250 mm).

ESPAÑOL: Use el juego de piezas de tapajuntas escalonado VELUX ZZZ 165 para reemplazar las piezas de tapajuntas escalonado estándares para lograr la superposición adecuada con los materiales de cubierta con exposición entre 6 y 10 pulgadas (150 y 250 mm).

FRANÇAIS: Utilisez les pièces de solin additionnelles VELUX ZZZ 165 pour remplacer le solin à gradins standard EDL lorsque l'exposition du matériau de revêtement se situe entre 6 et 10 pouces (150 - 250 mm). Assurez-vous qu'il y ait un chevauchement minimal de 3 po entre les pièces de solin.

1

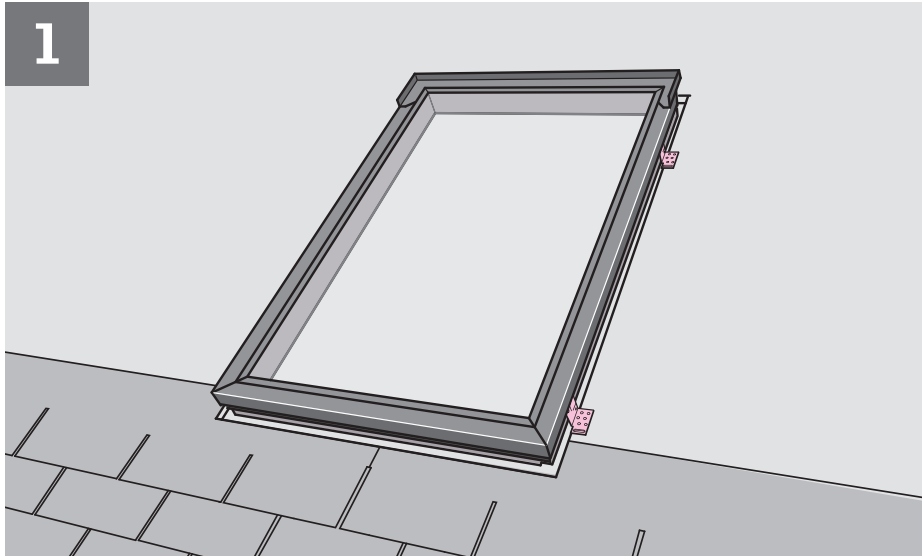

ENGLISH: Check bracket position and skylight elevation in relation to roofing material:

A: Roof with thin roofing materials – asphalt shingles up to $\frac{5}{16}$ " (8 mm) and cedar shingles up to $\frac{1}{2}$ " (13 mm): Bottom edge of frame must be flush with the roof decking.

B: Roof with cedar shakes $\frac{9}{16}$ " - $\frac{7}{8}$ " (14 - 22 mm): Raise bottom edge of frame $\frac{3}{4}$ " (19 mm) over the roof decking. If necessary relocate brackets – one side at the time. Lower the brackets by releasing and reattaching screws as shown.

ESPAÑOL: Verifique la posición de los soportes y la elevación del tragaluz con relación al material de cubierta:

A: Techo con materiales de cubierta delgados – tejas de asfalto de hasta $\frac{5}{16}$ " (8 mm) y tablillas de cedro de hasta $\frac{1}{2}$ " (13 mm): El borde inferior del marco debe estar al mismo nivel que el tablero del techo.

B: Tablillas de cedro de entre $\frac{9}{16}$ " y $\frac{7}{8}$ " (14 - 22 mm): Eleve el borde inferior del marco $\frac{3}{4}$ " (19 mm) por encima del tablero del techo. Si es necesario, vuelva a colocar los soportes – un lado a la vez. Baje los soportes quitando los tornillos y volviendo a colocarlos como se indica.

FRANÇAIS : Vérifier la position des fixtures ainsi que l'élévation du puits de lumière par rapport au matériau de couverture.

A : Instructions d'installation pour toiture avec matériau de couverture mince – pour le bardeau d'asphalte jusqu'à $\frac{5}{16}$ po (8 mm) d'épaisseur et le bardeau de cèdre jusqu'à $\frac{1}{2}$ po (13 mm) d'épaisseur : la bordure inférieure du cadre doit être à la même égalité que la toiture.

B : Instructions d'installation pour toiture à bardeaux de cèdre de $\frac{9}{16}$ po - $\frac{7}{8}$ po (14 - 22 mm) : élever la bordure inférieure du cadre de $\frac{3}{4}$ po (19 mm) au-dessus de la toiture. Au besoin, repositionnez les fixations – un côté à la fois. Pour déplacer les équerres de fixation, déengagez les vis et remettez-les en place comme l'indique l'illustration.

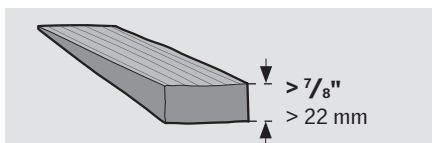
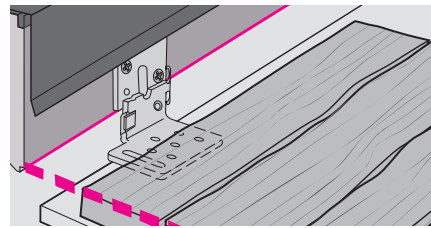
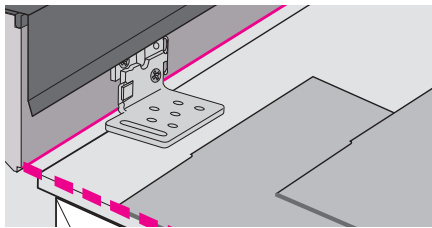
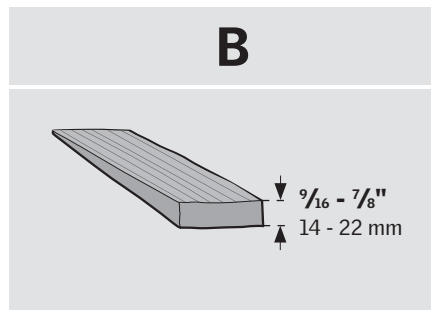
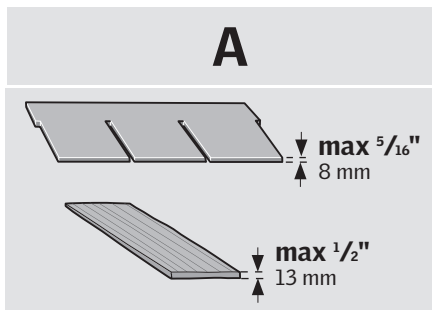

ENGLISH: Cedar shakes thicker than $\frac{7}{8}$ " (22 mm) - use VELUX EDW High profile flashing.

ESPAÑOL: Para tablillas de cedro de más de $\frac{7}{8}$ " (22 mm) de grosor - utilice un tapajuntas de alto perfil VELUX EDW.

FRANÇAIS : Pour le bardeau de fente de plus de $\frac{7}{8}$ po (22 mm) d'épaisseur, utilisez le solin VELUX à relief élevé EDW.

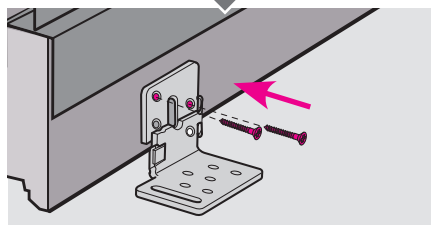
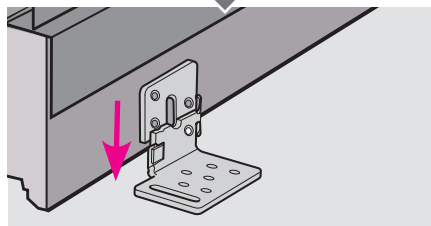
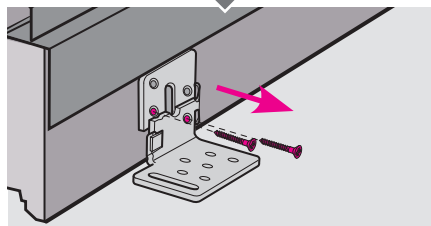

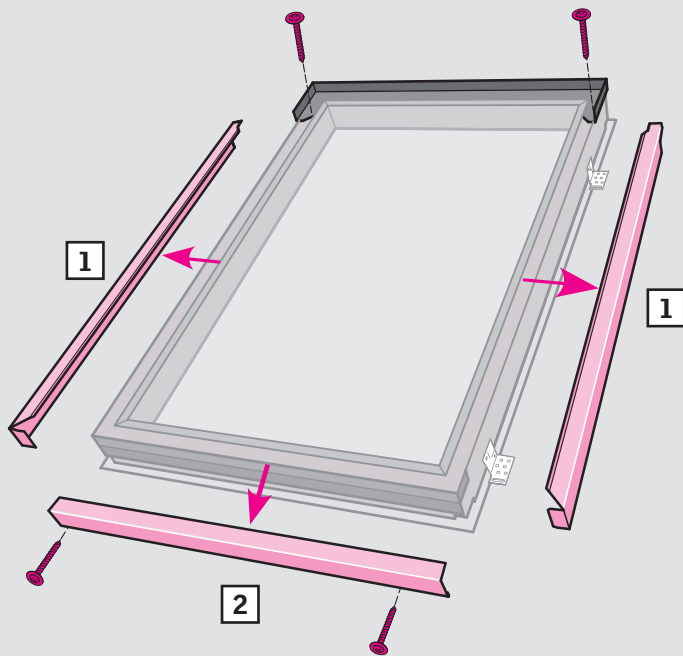
2a**FS**

ENGLISH: To apply underlayment, remove the cladding parts in sequence **1** - **2**.

ESPAÑOL: Para colocar la lámina de soporte, desmonte los perfiles de recubrimiento como se indica en la secuencia **1** - **2**.

FRANÇAIS : Pour appliquer la sous-couche, enlevez le revêtement dans l'ordre des illustrations **1** - **2**.

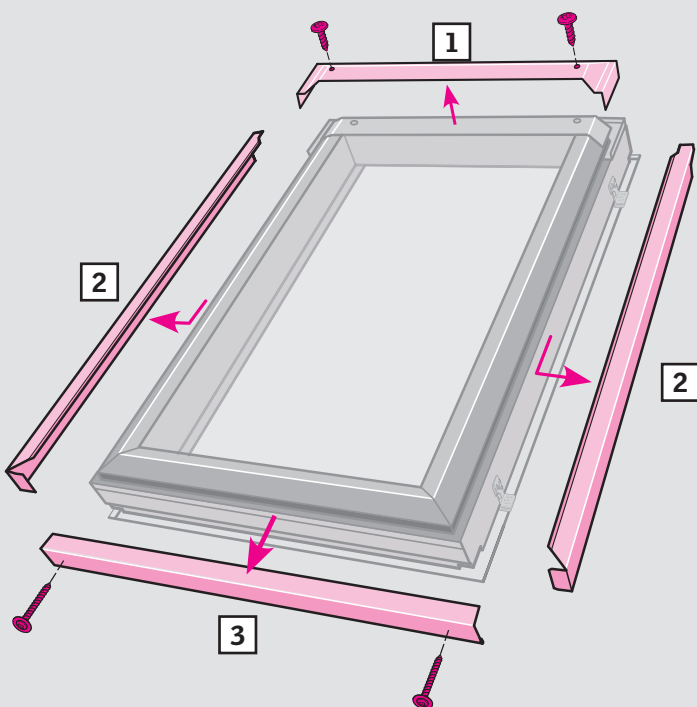
2b**VS/VSE**

ENGLISH: To apply underlayment, remove the cladding parts in sequence **1** - **3**.

ESPAÑOL: Para colocar la lámina de soporte, desmonte los perfiles de recubrimiento como se indica en la secuencia **1** - **3**.

FRANÇAIS : Pour appliquer la sous-couche, enlevez le revêtement dans l'ordre des illustrations **1** - **3**.

3

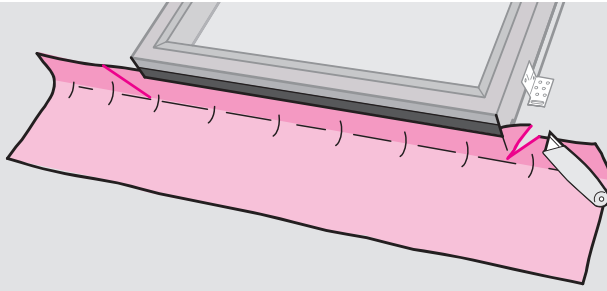

ENGLISH: Wrap bottom frame with underlayment as shown. Follow roofing manufacturer's instruction.
In areas with severe weather conditions, a self-adhesive roofing underlayment must be used. Consider use of VELUX underlayment (type ZOZ 121 in US and ZOZ 211 in Canada) for this purpose.

ESPAÑOL: Fije la lámina de soporte a la parte inferior del marco; vea los detalles de las ilustraciones. Siga las instrucciones del fabricante del sistema de cubierta.

En áreas con condiciones climáticas severas, debe usarse una lámina de soporte autoadhesiva para techos. Puede ser conveniente utilizar la "protección contra el agua y el hielo" (VELUX ZOZ 121 en los EE.UU. y ZOZ 211 en Canadá).

FRANÇAIS : Recouvrez la partie inférieure du cadre avec la sous-couche, comme l'indique l'illustration. Suivez les instructions du fabricant de la couverture.

Dans les régions où les conditions climatiques sont rigoureuses, il faut utiliser une membrane de revêtement de toiture autocollante. Préférez l'utilisation de la membrane autocollante VELUX (type ZOZ 121 aux É.-U. et ZOZ 211 au Canada).

FS

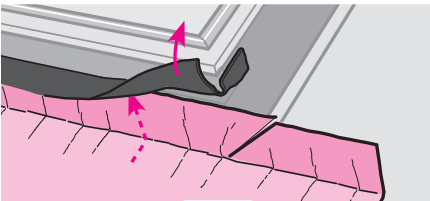

VS/VSE

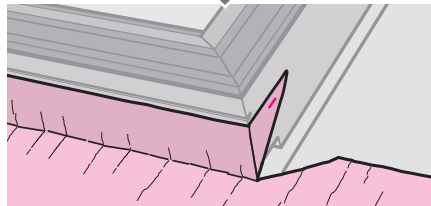
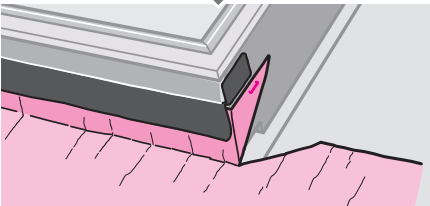
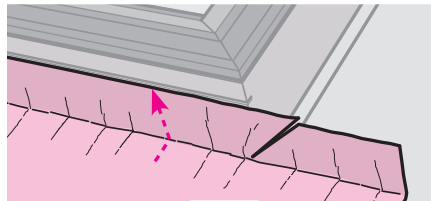

4

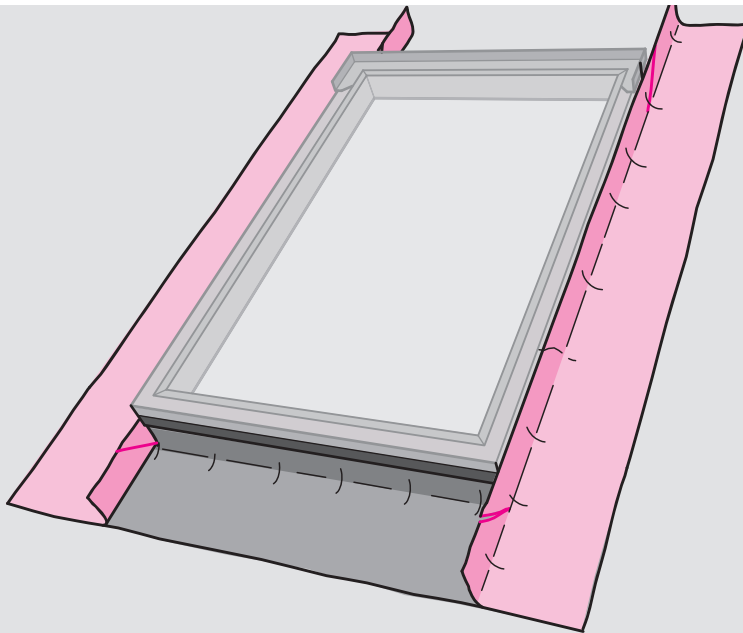

ENGLISH: Wrap the side frames with underlayment as shown.

ESPAÑOL: Fije la lámina de soporte a los lados del marco, como se indica.

FRANÇAIS : Recouvrez les parties latérales du cadre à l'aide de la sous-couche, comme l'indique l'illustration.

FS

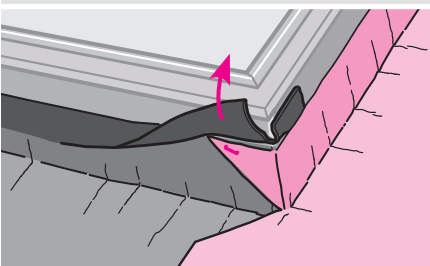

VS/VSE

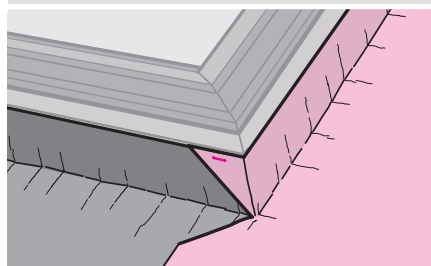

5

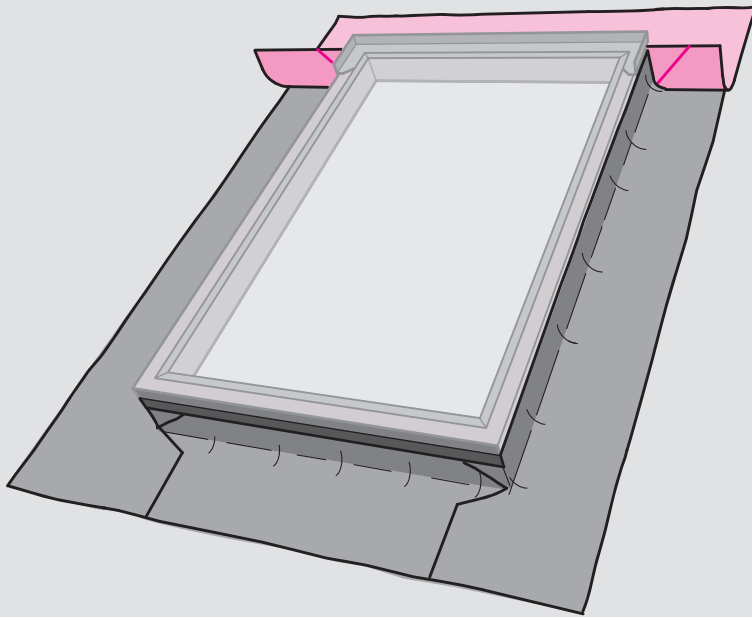

ENGLISH: Wrap the top frame with underlayment as shown.

ESPAÑOL: Fije la lámina de soporte a la parte superior del marco, como se indica.

FRANÇAIS : Recouvrez la partie supérieure du cadre avec la sous-couche, comme l'indique l'illustration.

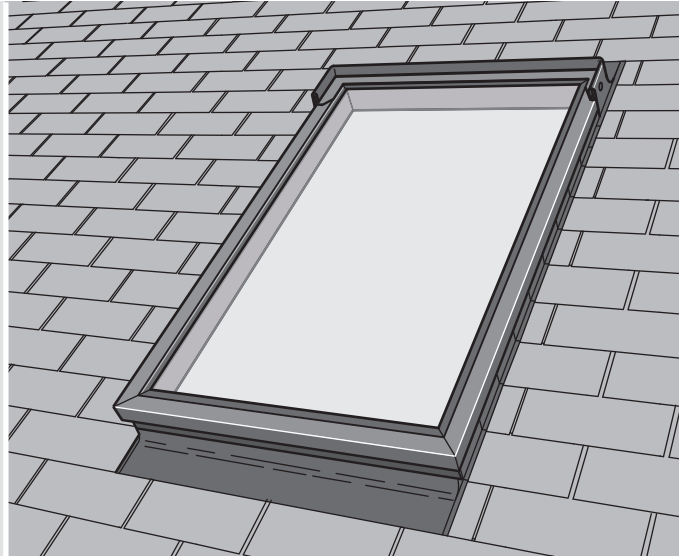
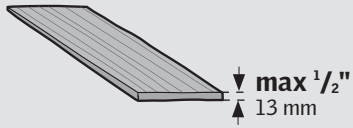
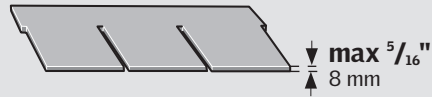

Page
Página
Page

9-13

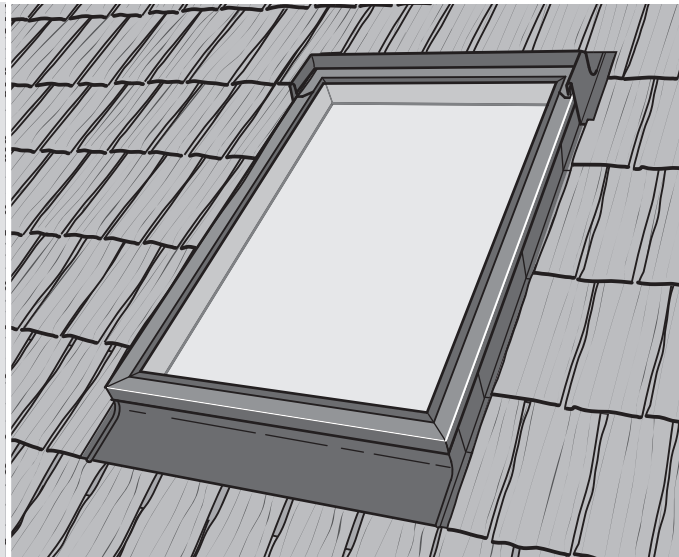
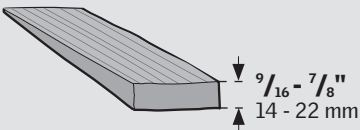

Page
Página
Page

14-19

ENGLISH:

Other types of VELUX flashings are available for roofing materials not shown. Contact VELUX for grouping/combi installation of skylights.

ESPAÑOL:

Hay otros tipos de cercos tapajuntas VELUX para materiales de cubierta distintos de los que se muestran aquí. Comuníquese con VELUX para la instalación de tragaluces adosados (combi).

FRANÇAIS :

D'autres types de solins VELUX sont disponibles pour des matériaux de couverture autres que ceux présentés. Communiquez avec un représentant de VELUX pour l'installation de puits de lumière groupés.

6

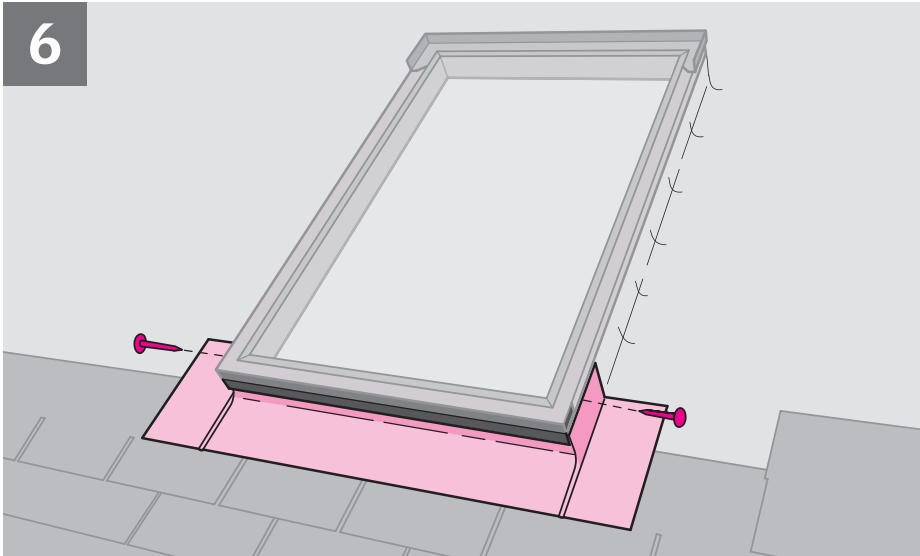

ENGLISH: Position sill flashing section as shown and attach to frame with VELUX flashing nails.
Skylight FS: The sill flashing section must be placed between the underglass rubber gasket and the bottom frame.

ESPAÑOL: Coloque la sección del alféizar del tapajuntas como se indica y fíjela al marco con clavos para tapajuntas VELUX.

Tragaluce FS: La sección tapajuntas del alféizar debe colocarse entre la guarnición de goma debajo del cristal y el marco inferior.

FRANÇAIS : Positionnez le solin du bas, comme l'indique l'illustration, et attachez-le au dormant à l'aide des clous fournis par VELUX.

Puits du lumière FS: Assurez-vous de placer le solin du bas entre la pièce d'étanchéité en caoutchouc et le dormant inférieur.

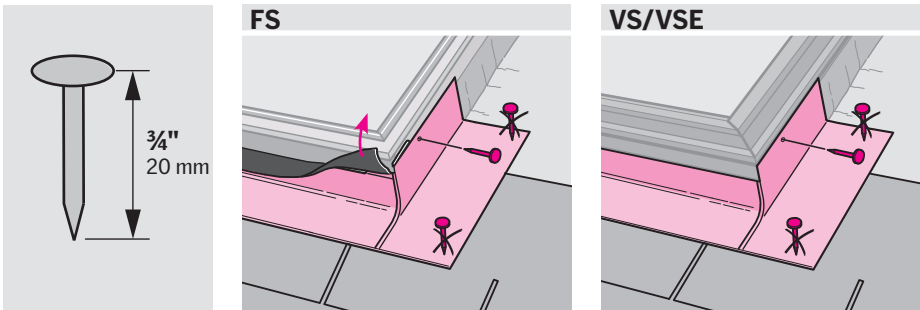

7

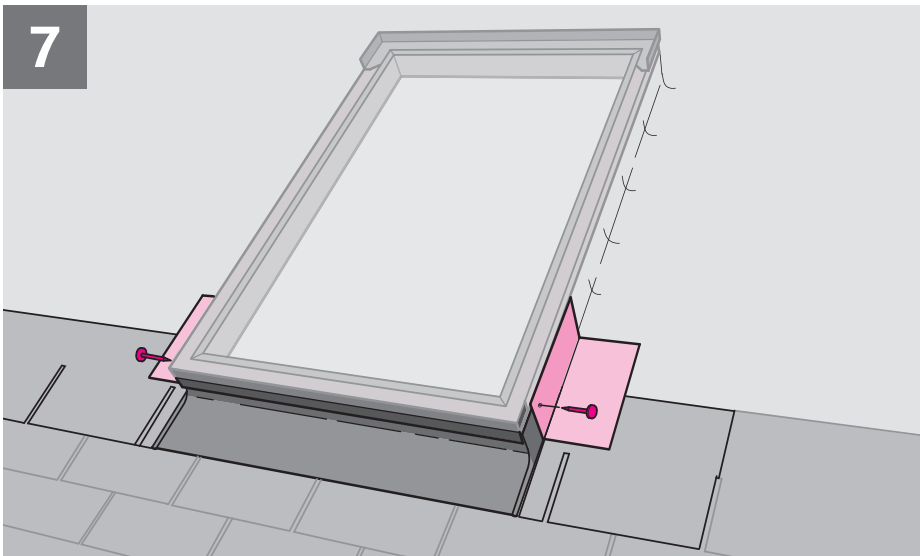

ENGLISH: Start installing the step flashing pieces. **1**: Flashing parts must overlap minimum 3 1/2" (90mm). **2**: Insert an extra step flashing piece if necessary. **3**: Observe distance to roofing material.

ESPAÑOL: Comience la instalación de las piezas del cerco tapajuntas escalonadas. **1**: Las piezas del cerco tapajuntas deben solaparse un mínimo de 3 1/2" (90 mm). **2**: Si es preciso inserte una pieza escalonada adicional. **3**: Mantenga la distancia con el material de cubierta.

FRANÇAIS : Commencez à installer les pièces du solin gradins. **1**: Les pièces doivent avoir un chevauchement d'un minimum de 90 mm soit 3 1/2 po. **2**: Placez une pièce supplémentaire si nécessaire. **3**: Respectez la distance par rapport au matériel de couverture.

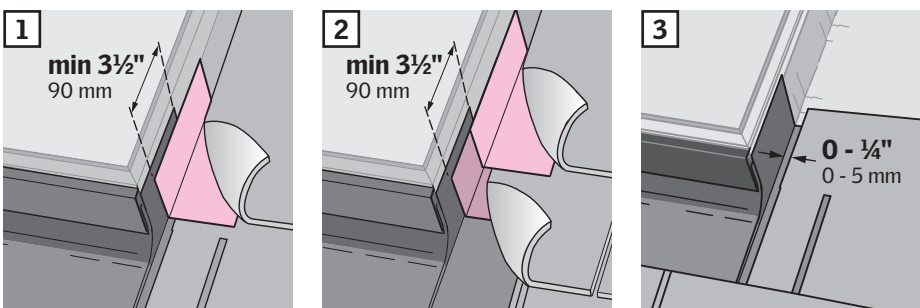

8

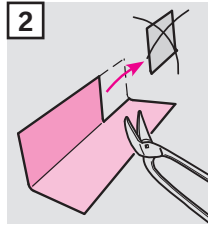
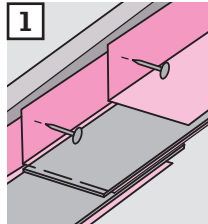
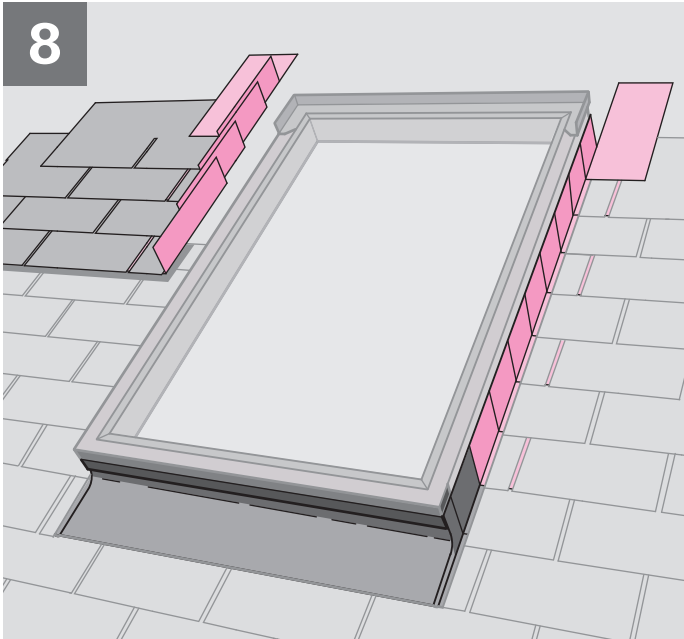

ENGLISH: **1**: Interweave step flashing pieces with roofing material and nail to side frame with VELUX flashing nails. **2**: If necessary, cut the top step flashing piece as indicated. Do not nail through the flashing when attaching the roofing material.

ESPAÑOL: **1**: Intercale las piezas escalonadas del cerco tapajuntas con el material para techos y clávelas al marco lateral con los clavos suministrados por VELUX para el tapajuntas. **2**: Si fuera preciso, corte la pieza del extremo superior como se muestra. No perforo las piezas del cerco tapajuntas cuando coloque el material de cubierta.

FRANÇAIS: **1**: Superposez le solin à gradins et le matériau de couverture, puis le clouez ce dernier au dormant latéral à l'aide des clous pour solin VELUX. **2**: Au besoin, coupez la pièce de solin à gradins du dessus comme l'illustration. Ne percez pas le solin en fixant le matériau de couverture.

ZZZ 165

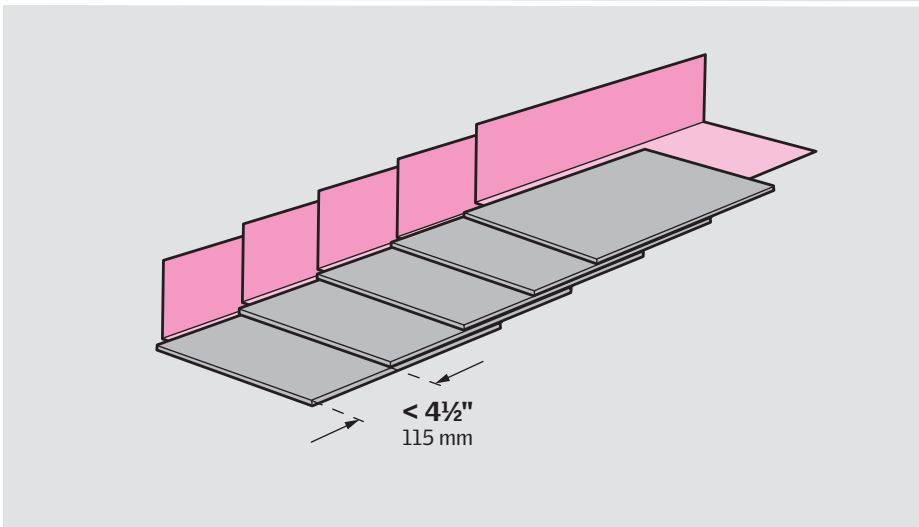

ENGLISH: Use the VELUX ZZZ 165 step flashing kit in addition to the standard step flashing pieces to ensure one step flashing piece per course of roofing material at exposures below 4 1/2" (115 mm).

ESPAÑOL: Use el juego de piezas de tapajuntas escalonado VELUX ZZZ 165 además de las piezas de tapajuntas escalonado estándares para asegurarse de que haya una pieza de tapajuntas escalonado por hilera de material de cubierta a una exposición inferior a 4 1/2" (115 mm).

FRANÇAIS: Utilisez les pièces de solin additionnelles VELUX ZZZ 165 en plus du solin à gradins standard EDL lorsque le matériau de revêtement est exposé à moins de 4 1/2 po (115 mm). Utilisez une pièce de solin par rangée de matériau de revêtement.

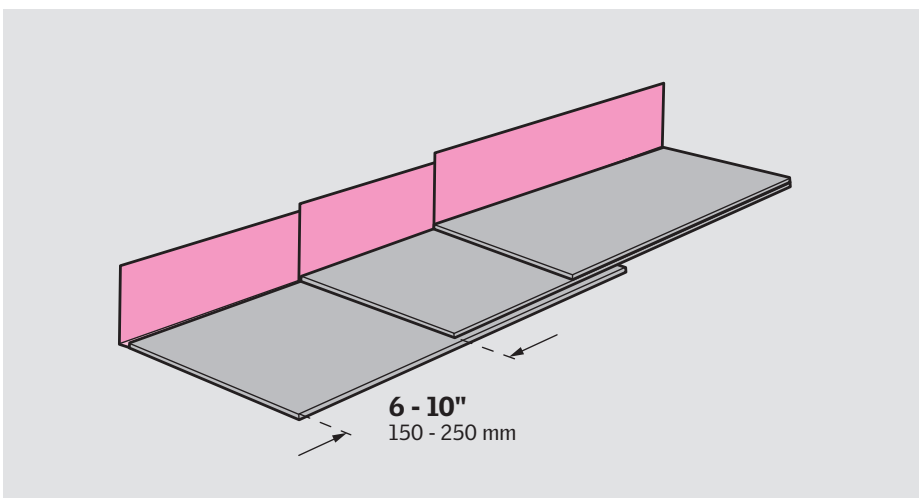

ENGLISH: Use the VELUX ZZZ 165 step flashing kit to replace the standard step flashing pieces to obtain adequate overlap with roofing materials having exposures between 6-10 inches (150 - 250 mm).

ESPAÑOL: Use el juego de piezas de tapajuntas escalonado VELUX ZZZ 165 para reemplazar las piezas de tapajuntas escalonado estándares para lograr la superposición adecuada con los materiales de cubierta con exposición entre 6 y 10 pulgadas (150 y 250 mm).

FRANÇAIS: Utilisez les pièces de solin additionnelles VELUX ZZZ 165 pour remplacer le solin à gradins standard EDL lorsque l'exposition du matériau de revêtement se situe entre 6 et 10 pouces (150 - 250 mm). Assurez-vous qu'il y ait un chevauchement minimal de 3 po entre les pièces de solin.

9

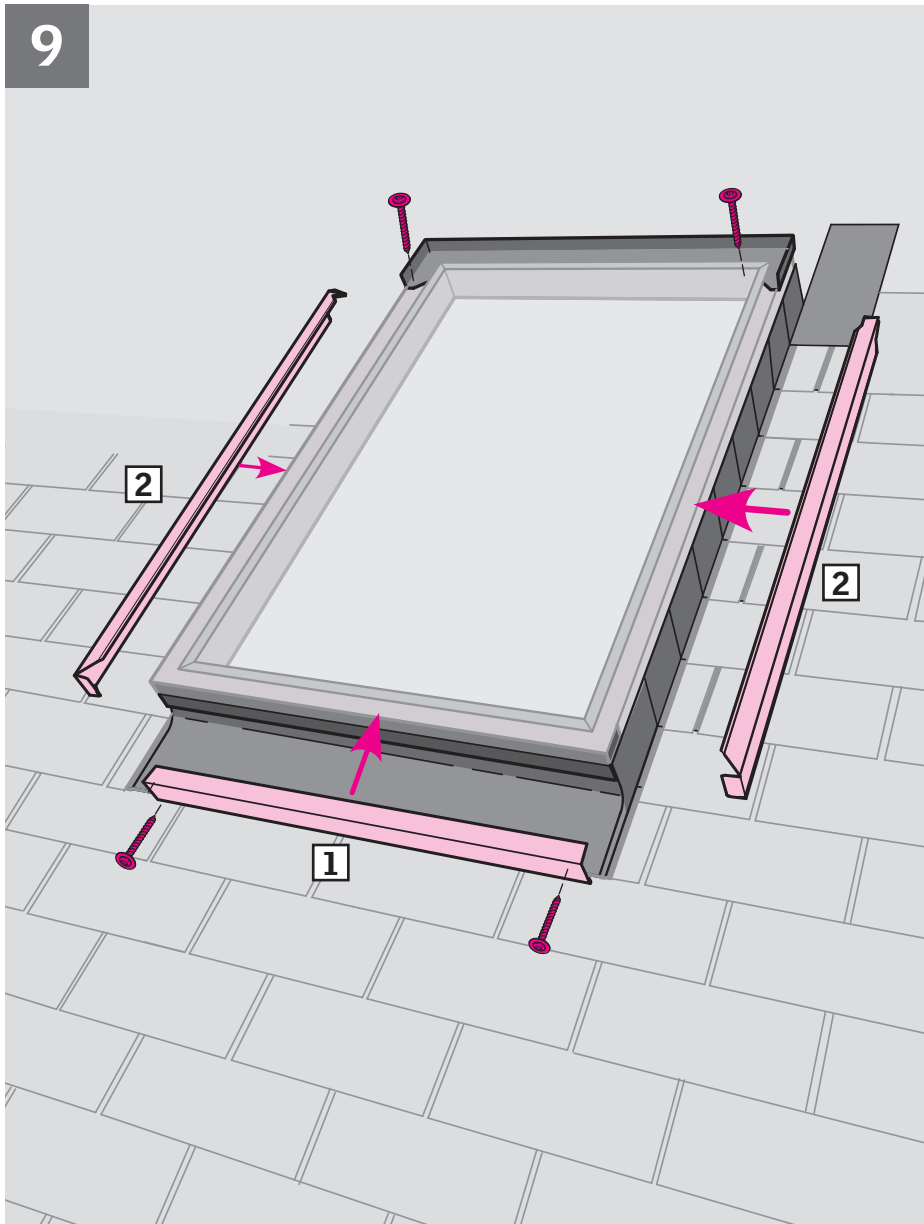

ENGLISH: Replace the cladding parts starting at the bottom. Interlock side frame claddings with bottom frame cladding as shown.
Skylight FS: Insure top casing/top frame cladding is placed in position, see details. Secure the claddings with the original screws.

ESPAÑOL: Vuelva a colocar los perfiles de recubrimiento, comenzando por abajo. Entrelace el inferior con los laterales como en el dibujo.

Tragaluce FS: Asegúrese de que el revestimiento superior/recubrimiento de la parte superior del marco esté en su lugar; vea los detalles. Fije los perfiles de recubrimiento con los tornillos originales.

FRANÇAIS : Remplacez les pièces de revêtement en commençant par le bas. Emboîtez les pièces latérales du cadre dans celles de la partie inférieure du cadre, comme l'indique l'illustration.

Puits du lumière FS : Assurez-vous que le revêtement du caisson ou de la partie supérieure du cadre est en bonne position (consultez les détails). Fixez le revêtement à l'aide des vis originales.

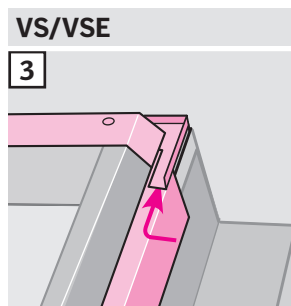
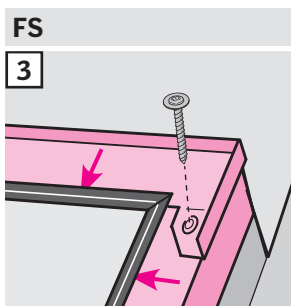
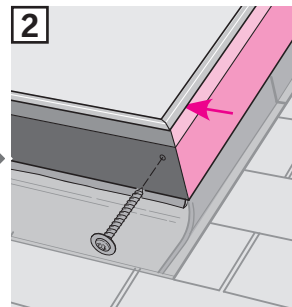
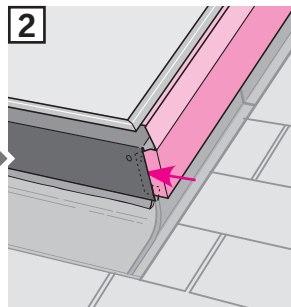
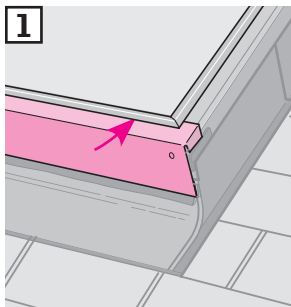

10

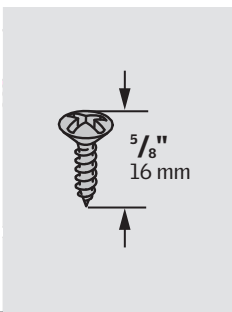
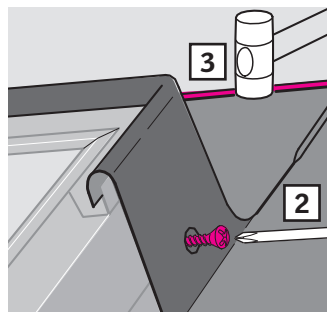
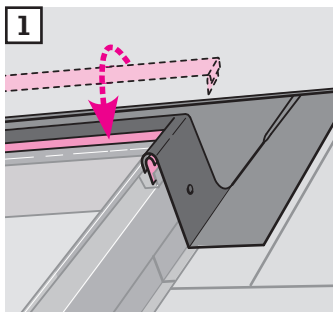
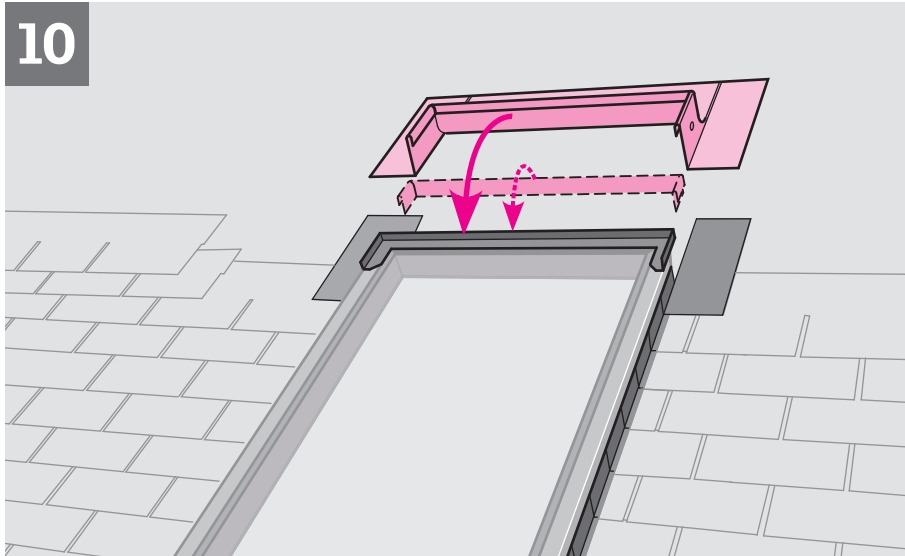

ENGLISH: Interlock head flashing section with top casing. **1**: If head flashing is lifted by underlying roofing material, use optional extension piece. **2**: Attach with screws provided at sides and **3**: flatten upstand if necessary.

ESPAÑOL: Entrelace la sección superior del tapajuntas con el revestimiento superior. **1**: Si el tapajuntas queda elevado por el material de cubierta, use la pieza de apoyo opcional. **2**: Coloque los tornillos suministrados a los lados y **3**: aplane si es preciso.

FRANÇAIS: Emboîtez le solin du haut dans le caisson supérieur. **1**: Si le solin est sur-élevé par les couches inférieures du matériel de couverture, utilisez la pièce d'extension. **2**: Fixez les parties latérales à l'aide des vis fournies, et **3**: aplatissez le rabat du solin, au besoin.

VS/VSE

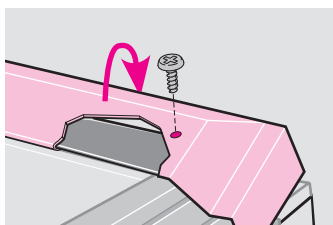
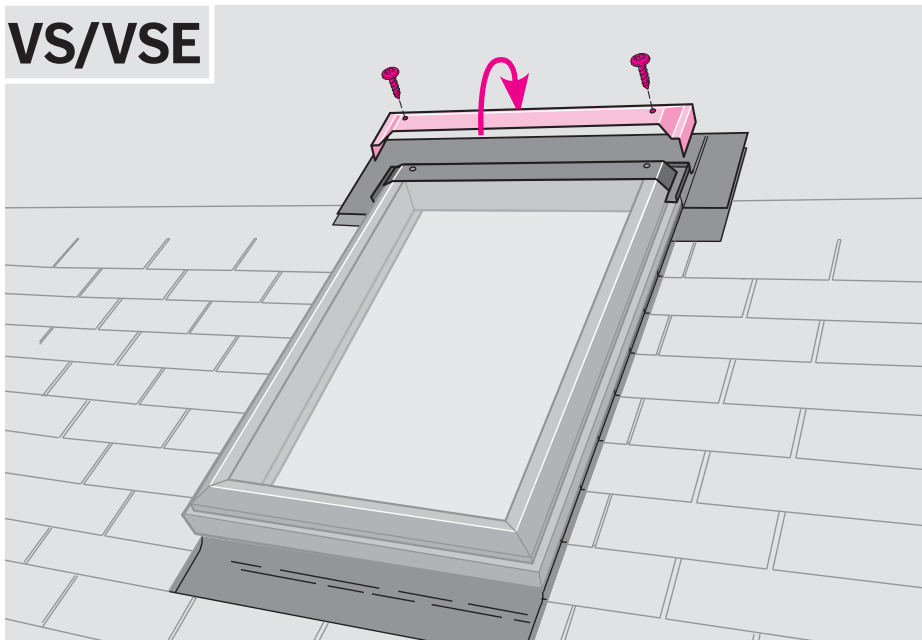

ENGLISH: Skylight VS/VSE: Replace top frame cladding part.

ESPAÑOL: Tragaluces VS/VSE: Vuelva a colocar el perfil de recubrimiento del marco superior.

FRANÇAIS: Puits de lumière VS/VSE: Remplacez la pièce de revêtement sur la partie supérieure du cadre.

11

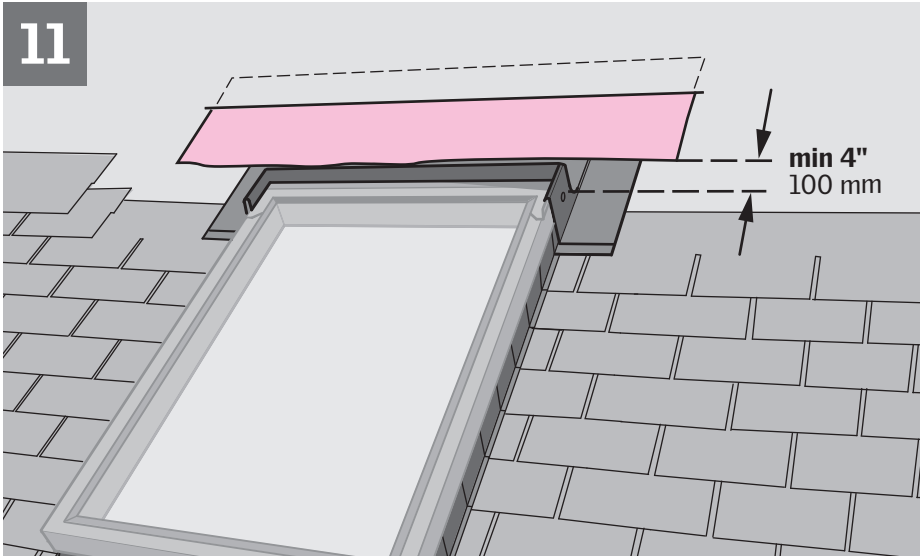

ENGLISH: Overlap the head flashing with underlayment to allow for proper drainage.

ESPAÑOL: Solape la parte superior del tapajuntas con la lámina de soporte para que el agua pueda correr.

FRANÇAIS : Recouvrez le solin du haut de sous-couche pour assurer un écoulement adéquat.

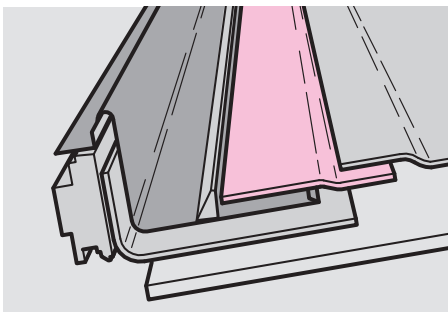

12

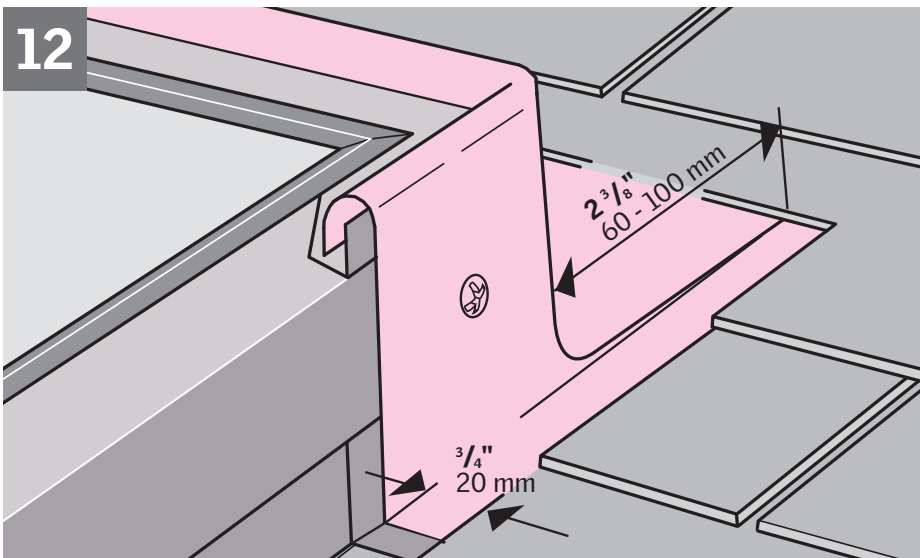

ENGLISH: Observe distance to roofing material and do not nail through the flashing when attaching the roofing material, see details.

ESPAÑOL: Mantenga la distancia con el material de cubierta y no perforo el cerco tapajuntas cuando coloque el material de cubierta, vea los detalles.

FRANÇAIS : Conservez la distance entre le dormant et le matériel de couverture, et ne perforez pas le solin en fixant ce dernier (consultez les détails).

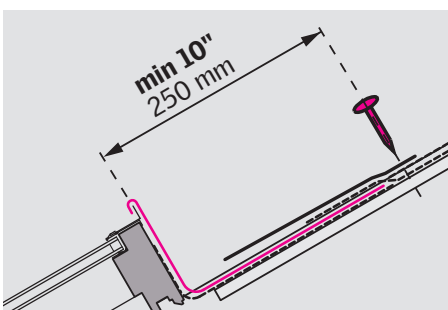

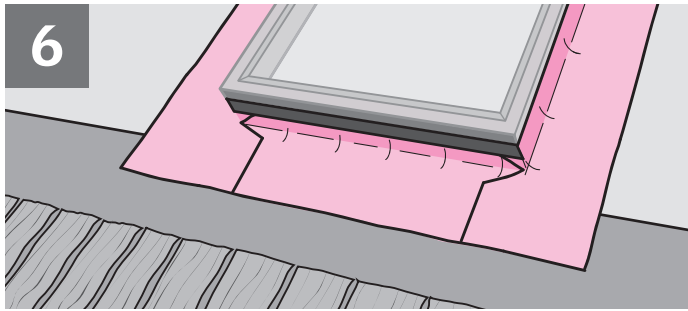

ENGLISH: Install underlayment as shown in illustrations 3, 4 and 5.

ESPAÑOL: Instale la lámina de soporte como se indica en las ilustraciones 3, 4 y 5.

FRANÇAIS : Installez la sous-couche comme l'indique les illustrations 3, 4 et 5.

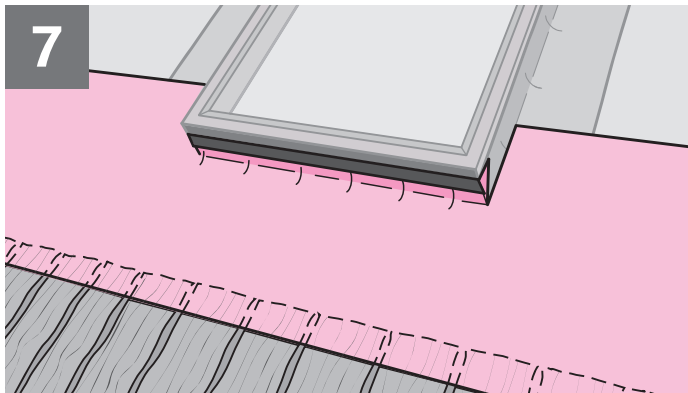

ENGLISH: When installing the first layer of interlayment reaching the skylight, wrap this layer around the bottom frame.

ESPAÑOL: Al instalar la primera capa de lámina de soporte interna que llegue al tragaluz, fije esta capa alrededor de la parte inferior del marco.

FRANÇAIS : Lors de l'installation de la première couche du matériau de protection près du puits de lumière, assurez-vous de recouvrir la partie inférieure du cadre.

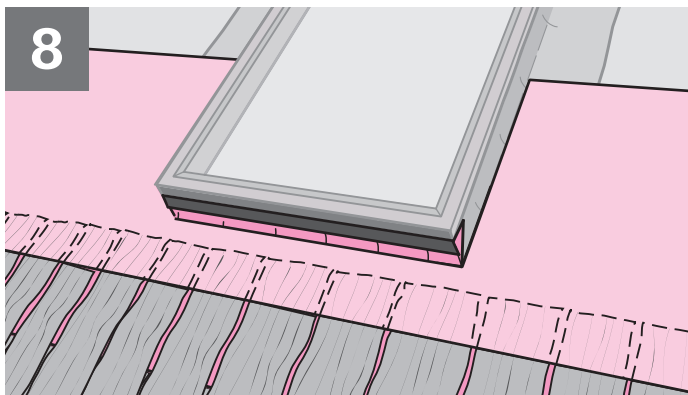
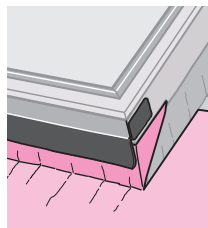

ENGLISH: Notch out the second layer of interlayment around the bottom frame.

ESPAÑOL: Recorte la segunda capa de lámina de soporte interna alrededor de la parte inferior del marco.

FRANÇAIS : Coupez la seconde couche du matériau de protection autour de la partie inférieure du cadre.

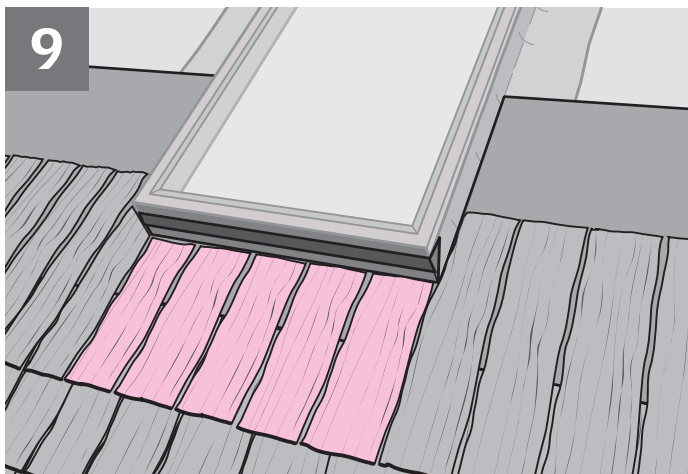

ENGLISH: Install the course of cut cedar shakes below the skylight. Observe distance to roofing material.

NOTE: Install interlayment on the course with cut cedar shakes after installing the flashing parts, see illustration 15.

ESPAÑOL: Instale la hilera de tablillas de cedro recortadas debajo del tragaluz. Observe la distancia con respecto al material de cubierta.

NOTA: Instale la capa de soporte interna sobre la hilera de tablillas de cedro recortadas después de instalar las piezas del tapajuntas; vea la ilustración 15.

FRANÇAIS : Installez une rangée de bardeaux de cèdre sous le puits de lumière, coupez au be-soin. Conservez la distance entre le solin et le matériau de couverture.

NOTA : Installez le matériau de protection sur les bardeaux de cèdre coupés après avoir installé les pièces du solin, voir illustration 15.

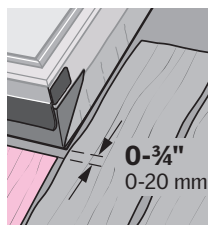

ZZZ 165

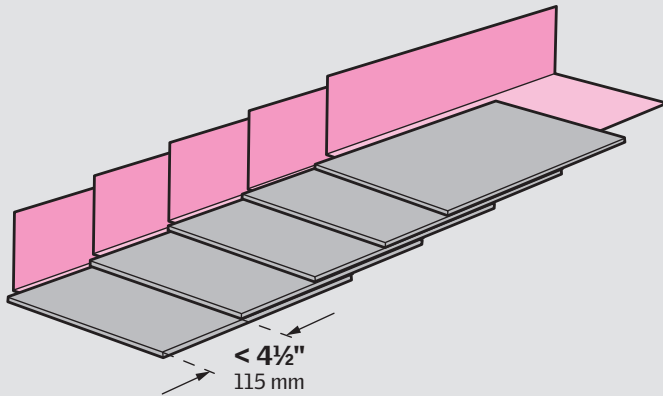

ENGLISH: Use the VELUX ZZZ 165 step flashing kit in addition to the standard step flashing pieces to ensure one step flashing piece per course of roofing material at exposures below 4½" (115 mm).

ESPAÑOL: Use el juego de piezas de tapajuntas escalonado VELUX ZZZ 165 además de las piezas de tapajuntas escalonado estándares para asegurarse de que haya una pieza de tapajuntas escalonado por hilera de material de cubierta a una exposición inferior a 4½" (115 mm).

FRANÇAIS: Utilisez les pièces de solin additionnelles VELUX ZZZ 165 en plus du solin à gradins standard EDL lorsque le matériau de revêtement est exposé à moins de 4½ po (115 mm). Utilisez une pièce de solin par rangée de matériau de revêtement.

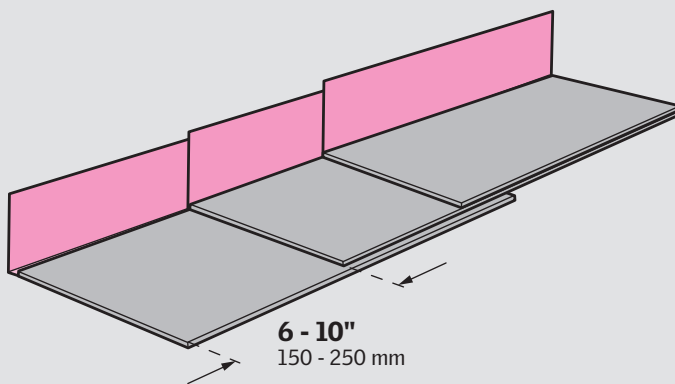

ENGLISH: Use the VELUX ZZZ 165 step flashing kit to replace the standard step flashing pieces to obtain adequate overlap with roofing materials having exposures between 6-10 inches (150 - 250 mm).

ESPAÑOL: Use el juego de piezas de tapajuntas escalonado VELUX ZZZ 165 para reemplazar las piezas de tapajuntas escalonado estándares para lograr la superposición adecuada con los materiales de cubierta con exposición entre 6 y 10 pulgadas (150 y 250 mm).

FRANÇAIS: Utilisez les pièces de solin additionnelles VELUX ZZZ 165 pour remplacer le solin à gradins standard EDL lorsque l'exposition du matériau de revêtement se situe entre 6 et 10 pouces (150 - 250 mm). Assurez-vous qu'il y ait un chevauchement minimal de 3 po entre les pièces de solin.

10

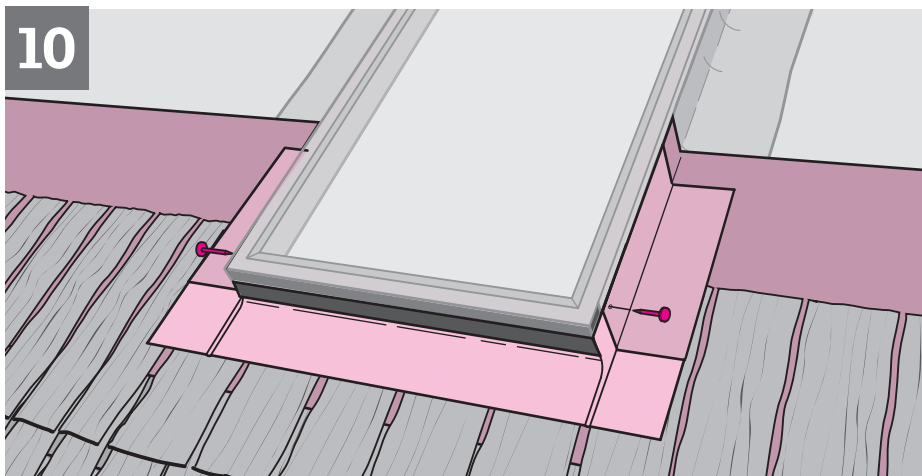

ENGLISH: Position sill flashing section as shown and attach to frame with VELUX flashing nails.

Skylight FS: The sill flashing section must be placed between the underglass rubber gasket and the bottom frame.

Install step flashing pieces as necessary to extend the flashing up to or above the upper edge of the underlying roofing material. Flashing parts must overlap minimum 3½" (90 mm).

ESPAÑOL: Coloque la sección del alféizar del tapajuntas como se indica y fjela al marco con clavos para tapajuntas VELUX.

Tragaluce FS: La sección tapajuntas del alféizar debe colocarse entre la guarnición de goma debajo del cristal y el marco inferior. Instale las piezas de tapajuntas escalonado según sea necesario para extender el tapajuntas hasta el borde superior del material de cubierta o por encima de éste. Las piezas del tapajuntas deben superponerse como mínimo 3½" (90 mm).

FRANÇAIS: Positionnez le solin du bas, comme l'indique l'illustration, et attachez-le au dormant à l'aide des clous fournis par VELUX.

Puits du lumière FS: Assurez-vous de placer le solin du bas entre la pièce d'étanchéité en caoutchouc et le dormant inférieur. Installez les pièces nécessaires de solin à gradins pour prolonger le solin vers le haut jusqu'au rebord supérieur ou au-dessus de la bordure supérieure de la sous-couche. Les pièces de solin doivent se chevaucher sur une distance minimale de 3½ po (90 mm).

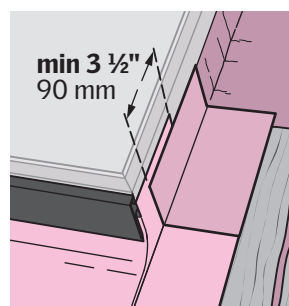
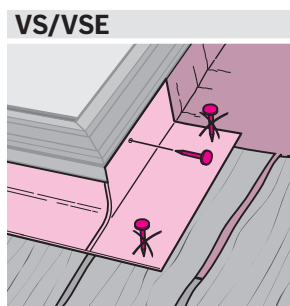
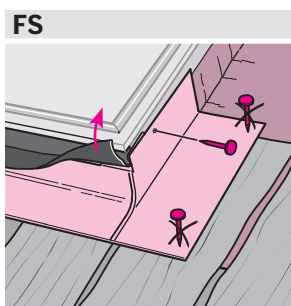

11

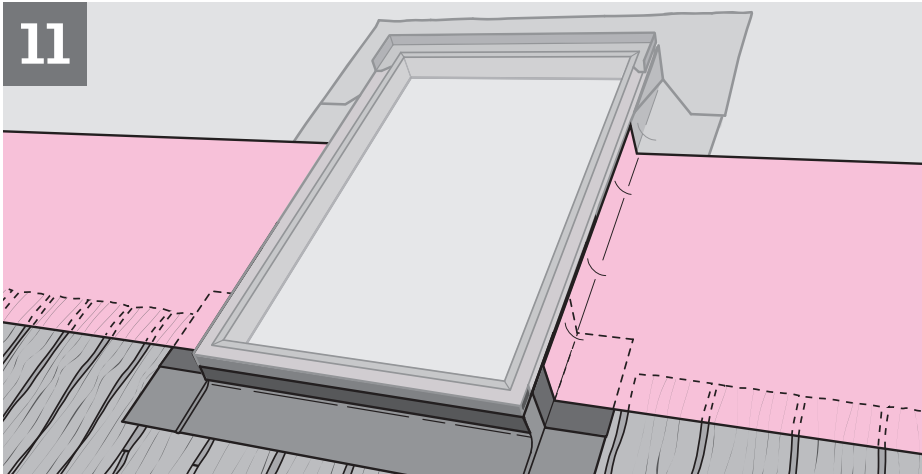

ENGLISH: Wrap interlayment up against side frames of skylight.

ESPAÑOL: Envuelva los recubrimientos laterales con lámina de soporte interna.

FRANÇAIS: Recouvrez les côtés du cadre avec le matériau de protection.

12

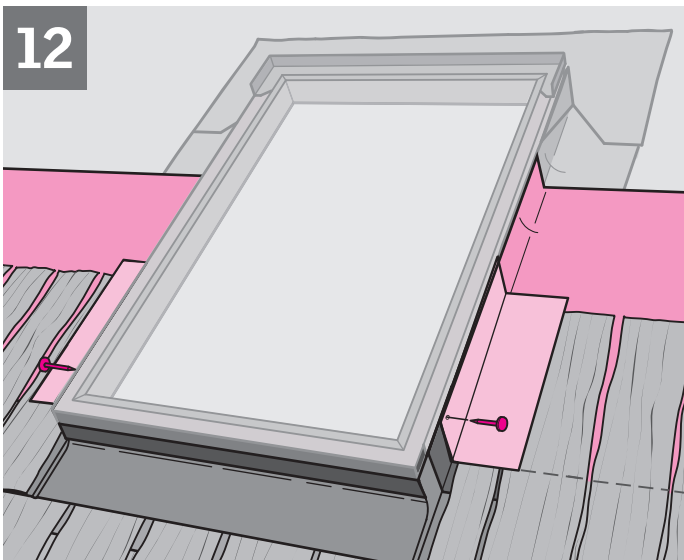

ENGLISH: Install a course of cedar shakes. Do not nail through the flashing when attaching the roofing material. Start installing the step flashing pieces aligning them with the next course of roofing material. Observe distance to roofing material.

ESPAÑOL: Instale una hilera de tablillas de cedro. No perforo el tapajuntas cuando coloque el material de cubierta. Comience a instalar las piezas del tapajuntas escalonado alineándolas con la hilera siguiente de material de cubierta. Mantenga la distancia con respecto al material de cubierta.

FRANÇAIS: Posez une rangée de bardeaux de cèdre. Ne percez pas le solin en fixant le matériau de couverture. Commencez à installer le solin à gradins en les alignant avec la rangée suivante de matériau de couverture. Conservez la distance entre le cadre et le matériau de couverture.

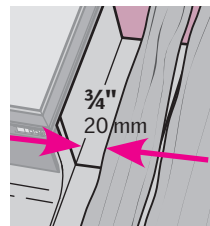

13

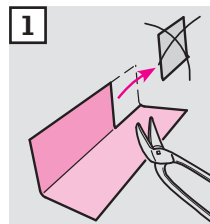
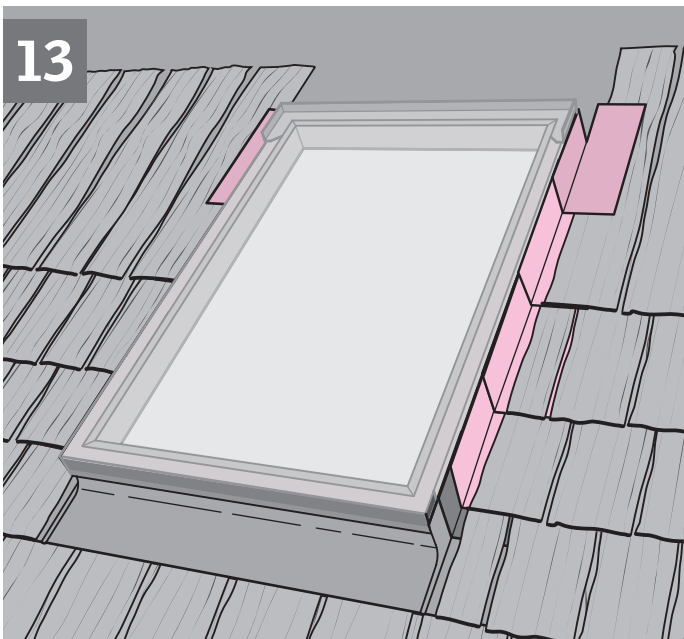

ENGLISH: Interweave step flashing pieces with interlayment and roofing material and nail to side frame with VELUX flashing nails. **1**: If necessary, cut the top step flashing piece as indicated. Do not nail through the flashing when attaching the roofing material.

ESPAÑOL: Intercala las piezas escalonadas del cerco tapajuntas con la lámina de soporte interna y el material de cubierta, y clávelas al marco lateral con los clavos suministrados por VELUX para el tapajuntas escalonado. **1**: Si es necesario, corte la pieza de tapajuntas escalonado superior como se indica. No perforo el tapajuntas cuando coloque el material de cubierta.

FRANÇAIS: Superposez les pièces du solin à gradins et le matériau de couverture avec le matériau de protection, puis clouez le solin au côté du cadre à l'aide des clous pour solin VELUX. **1**: Au besoin, coupez la pièce de solin à gradins du dessus comme l'indique l'illustration. Ne percez pas le solin en fixant le matériau de couverture.

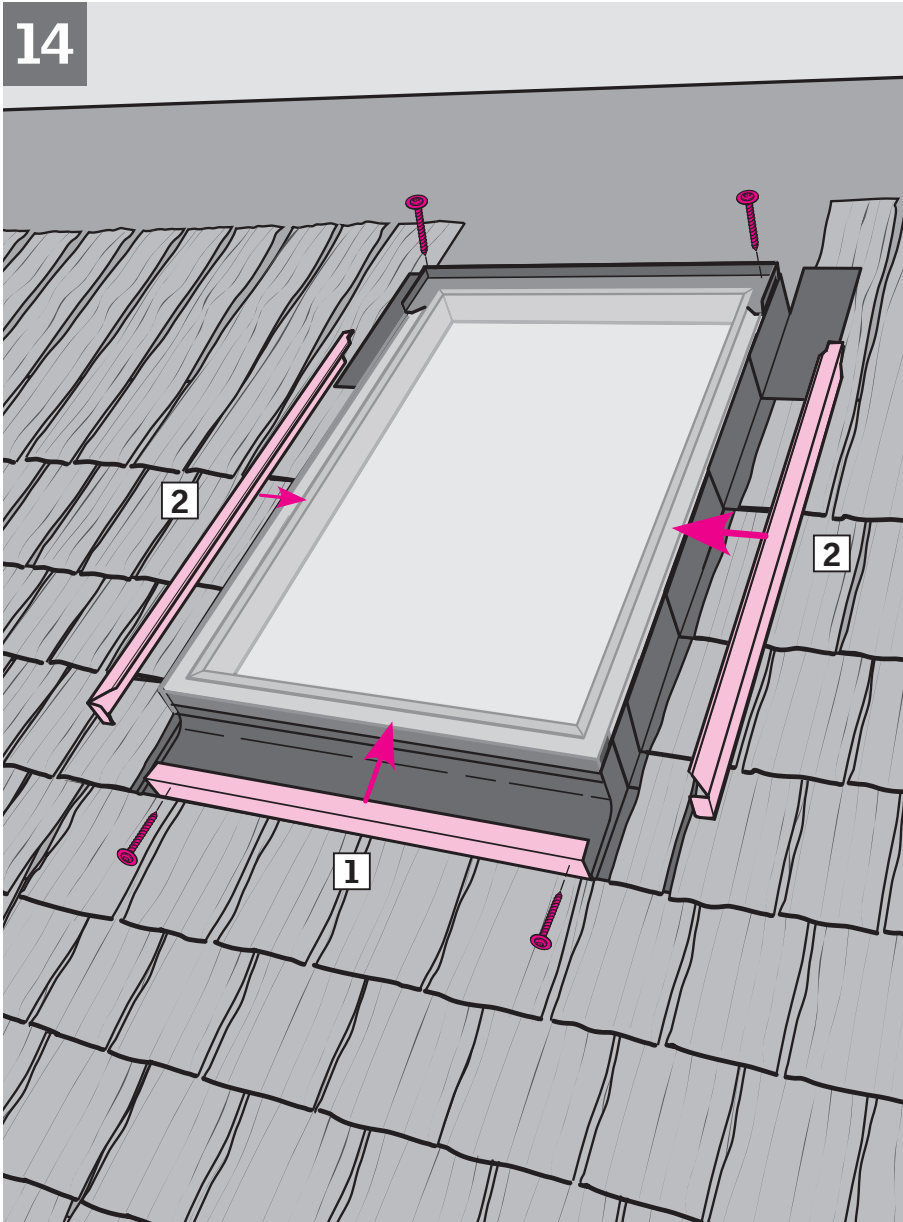

ENGLISH: Replace the cladding parts starting at the bottom. Interlock side frame claddings with bottom frame cladding as shown.

Skylight FS: Insure top casing/top frame cladding is placed in position, see details. Secure the claddings with the original screws.

ESPAÑOL: Vuelva a colocar los perfiles de recubrimiento, comenzando por abajo. Entrelace el inferior con los laterales como en el dibujo.

Tragaluce FS: Asegúrese de que el revestimiento superior/recubrimiento de la parte superior del marco esté en su lugar; vea los detalles. Fije los perfiles de recubrimiento con los tornillos originales.

FRANÇAIS : Remplacez les pièces de revêtement en commençant par le bas. Emboîtez les pièces latérales du dormant dans celles du dormant inférieur, comme l'indique l'illustration.

Puits du lumière FS : Assurez-vous que le revêtement du caisson ou du dormant supérieur est en bonne position (consultez les détails). Fixez le revêtement à l'aide des vis originales.

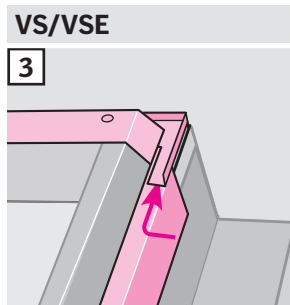
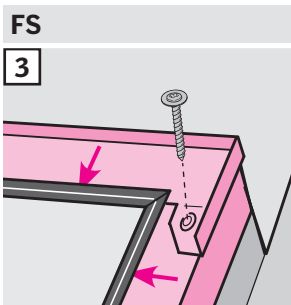
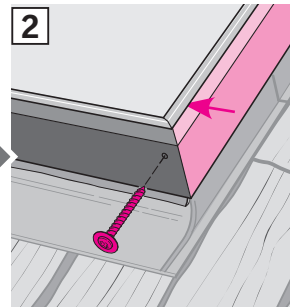
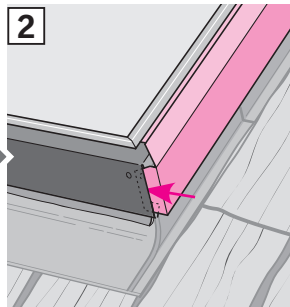
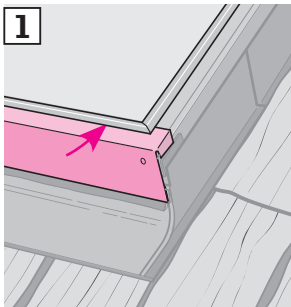

15

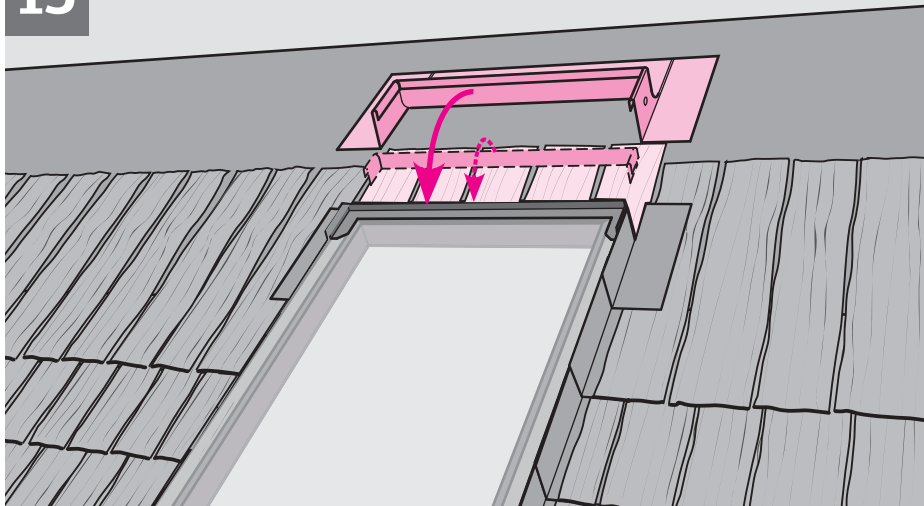

ENGLISH: Interlock head flashing section with top casing. **1**: If head flashing is lifted by underlying roofing material, use optional extension piece. **2**: Attach with screws provided at sides and **3**: flatten upstand if necessary.

ESPAÑOL: Entrelace la sección superior del tapajuntas con el revestimiento superior. **1**: Si el tapajuntas queda elevado por el material de cubierta, use la pieza de apoyo opcional. **2**: Coloque los tornillos suministrados a los lados y **3**: aplane si es preciso.

FRANÇAIS: Emboîtez le solin du haut dans le caisson supérieur. **1**: Si le solin est sur-élevé par les couches inférieures du matériel de couverture, utilisez la pièce d'extension. **2**: Fixez les parties latérales à l'aide des vis fournies, et **3**: aplatissez le rabat du solin, au besoin.

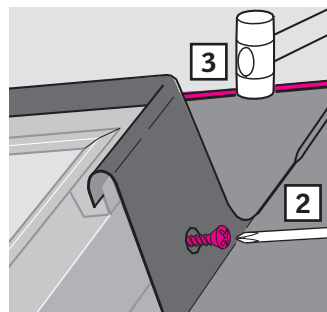
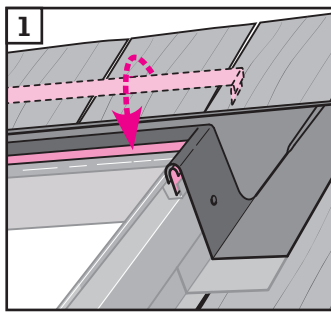

VS/VSE

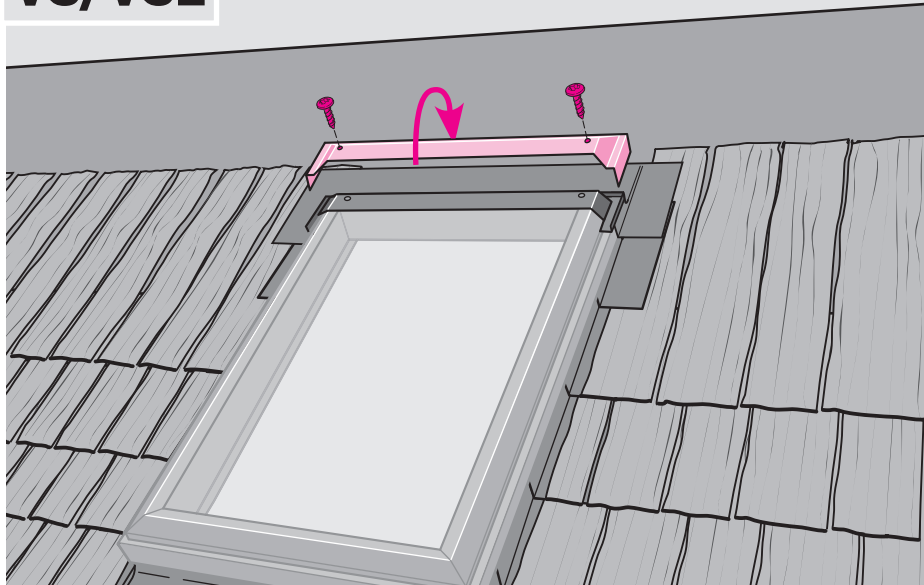

ENGLISH: Skylight VS/VSE: Replace top frame cladding part.

ESPAÑOL: Tragaluces VS/VSE: Vuelva a colocar el perfil de recubrimiento del marco superior.

FRANÇAIS: Puits de lumière VS/VSE: Remplacez la pièce de revêtement sur la partie supérieure du cadre.

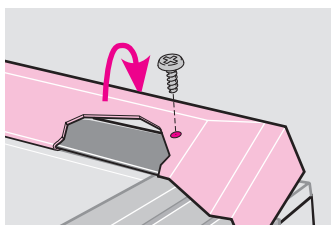

16

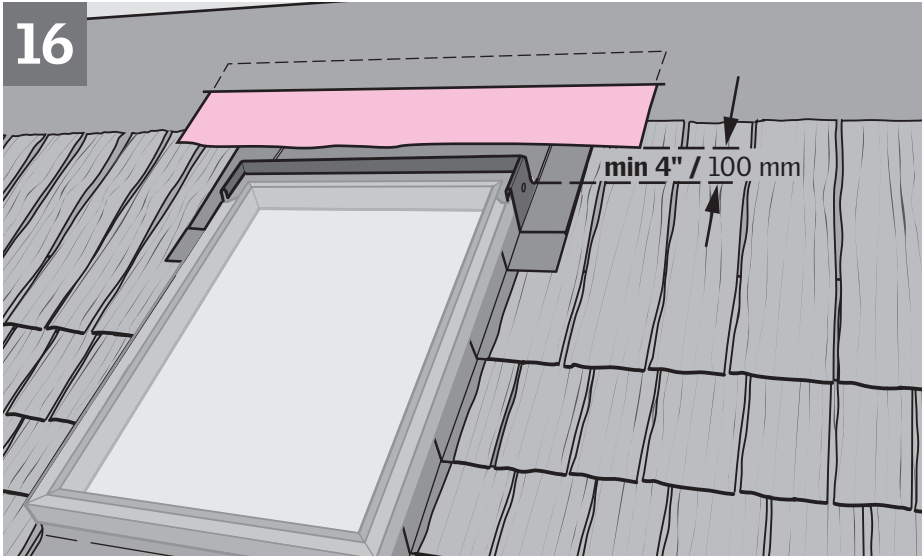

ENGLISH: Overlap the head flashing with underlayment to allow for proper drainage.

ESPAÑOL: Solape la parte superior del tapajuntas con la lámina de soporte para que el agua pueda correr.

FRANÇAIS : Recouvrez le solin du haut de sous-couche pour assurer un écoulement adéquat.

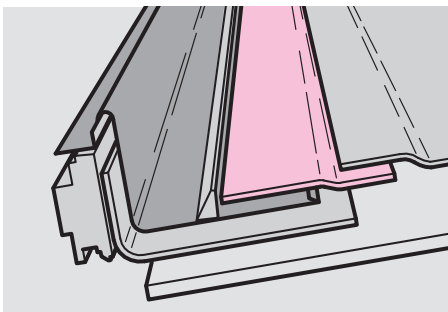

17

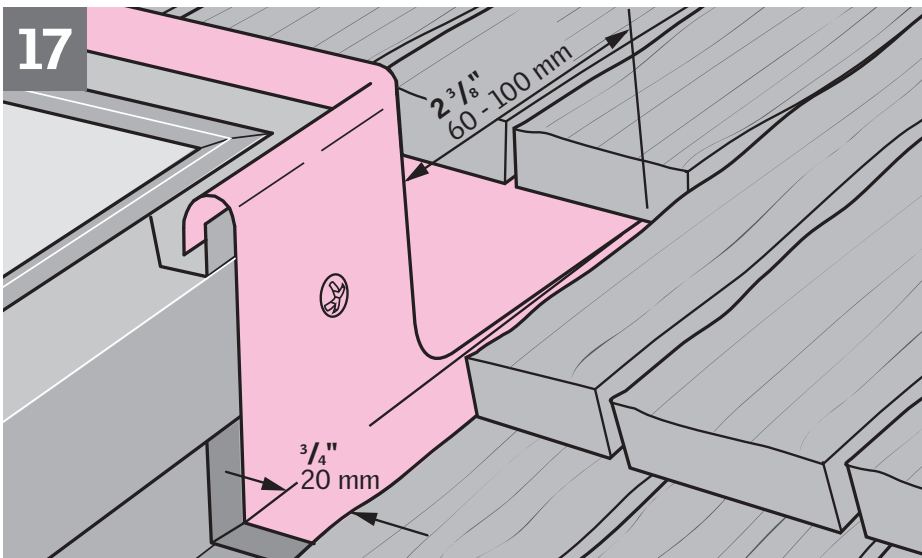

ENGLISH: Observe distance to roofing material and do not nail through the flashing when attaching the roofing material, see details.

ESPAÑOL: Mantenga la distancia con el material de cubierta y no perforo el cerco tapajuntas cuando coloque el material de cubierta, vea los detalles.

FRANÇAIS : Conservez la distance entre le dormant et le matériel de couverture, et ne percez pas le solin en fixant ce dernier (consultez les détails).

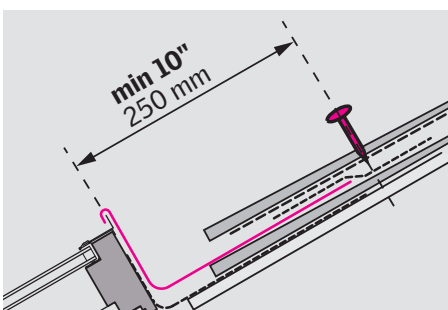



USA: VELUX America Inc.
1-800-88-VELUX

CDN: VELUX Canada Inc.
1 800 88-VELUX (888-3589)

www.velux.com